

Travail de diplôme 2009

Doseur de masse pizza

Pour certains clients, l'entreprise Hilcona doit effectuer une dépose esthétique de matière sur des pizzas en mouvement. Actuellement les opérateurs de la ligne de production réalisent manuellement cette étape, à l'aide d'une pompe volumétrique et d'une buse. Comme cette tâche est difficile et couteuse l'entreprise aimerait l'automatiser.

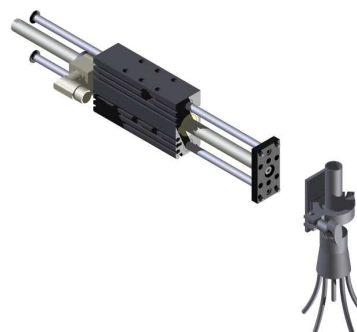
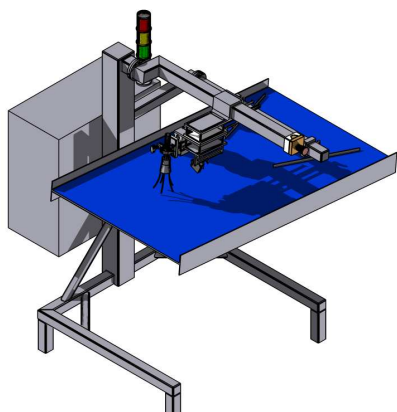

Déscriptif:

Ce travail de diplôme a donc pour but d'automatiser la phase d'injection de sauce tomate, de sauce pesto ou de ricotta.

La tâche sera réalisée par un moteur linéaire LinMot, ce dernier sera piloté par un automate Siemens.



Travail à réaliser:

- Analyser les besoins
- Conception du châssis prototype
- Faire le choix du matériel
- Réaliser le montage
- Programmer
- Mettre en service

Auteur : Nicola Aliberti
Sujet proposé par : Hilcona Gourmet SA à Orbe
Répondant extérieur : Lionel Monteiro
Prof. Responsable : Gérard Bigler
Expert : Daniel Dubi